

DÉGRILLEUR MULTI PEIGNES

En Canal en Entrée de Station d'Epuration

DESCRIPTION

Le RAKE SCREEN sépare les déchets grossiers des eaux usées municipales ou industrielles. L'équipement est composé d'une grille avec un entrefer pouvant varier de 6 à 40 mm. Les éléments solides sont soulevés, transportés et déchargés à l'aide de râpeaux adaptés au nettoyage de la zone de filtration. Les râpeaux sont guidés par des rails au fond sans aucun roulements / composants mécaniques immergés par l'eau du canal.

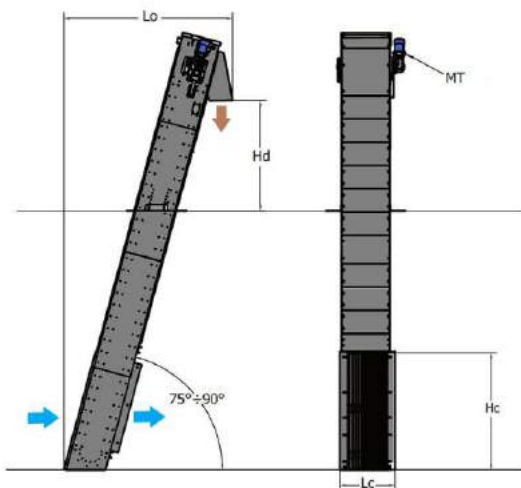
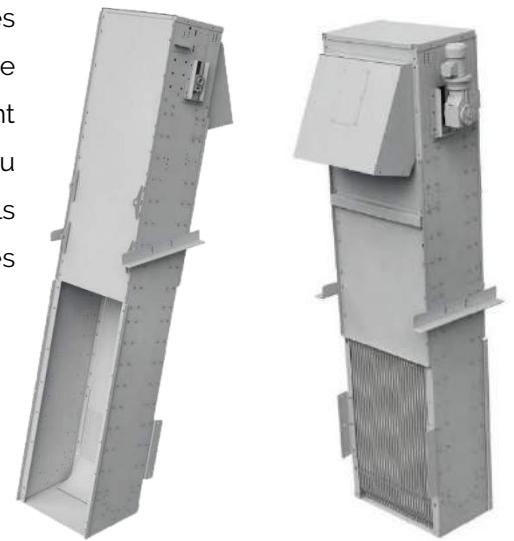

AVANTAGES :

- ➔ Pas de pignons, roulements ou mécanique immergée
- ➔ Guides & Rails en bas d'équipement
- ➔ Faible maintenance
- ➔ Capture lingettes, bois, bouteilles

Modèle RAKE SCREEN	400	600	800	1000	1200	1400	1800	2000	2200	2400	2600	2800	3000
Largeur canal (Lc)	400	600	800	1000	1200	1400	1800	2000	2200	2400	2600	2800	3000
Hauteur canal	Variable												
Hauteur barreaux* (Hc)	600	600	600	800	800	800	800	800	1300	1300	1300	1300	1300
Dimensions barreaux	40x8	40x8	40x8	40x8	40x8	40x8	40x8	40x8	40x10	40x10	40x10	40x10	40x10
Hauteur de décharge** (Hd)	2300	2300	2300	2500	2500	2500	2500	2500	3000	3000	3000	3000	3000

* Hauteur de barreaux standard, possibilité de personnalisation

** Hauteur de décharge standard, possibilité de personnalisation

